

Bracke T28.a

Kaksirivinen metsä-äes

Bracke T28.a on kestävä ja monipuolinen metsä-äes. Uuden lautaskulman säädön ansiosta äestyksessä syntyvän palteen voi tehdä perinteisesti ulos, mutta myös sisäpuolelle, jolloin syntyy yksi palle äkeen keskilinjalle. Lautaskulmaa voi säätää myös niin, että T28.a muokkaa palteet eri suuntiin vasemmalle ja oikealle aisalle. Bracke T28.a selviää vaikeimmissakin muokkausolosuhteissa kivisissä ja hakkuutähteiden vaivaamissa maastossa. Maanmuokkaus T28.a-äkeellä tuottaa runsaasti istutuspaikkoja taimille tai kylvöpaikkoja siemenille kaiken tyyppisissä maastossa. T28.a vetokoneina käytetään keskisuuria tai suuria metsäkoneita.

Uudet lautaset, Bracke TDI0.b

Uudet lautaset ovat maanmuokkausominaisuuksiltaan ja taloudellisuudeltaan parempia kuin aiemmat versiot. Lisäksi lautasten hammaslevyt ovat aiempaa helpommat ja nopeammat vaihtaa. Lautaset ovat symmetrisiä, joten niillä voi tehdä muokkauspalteen kummallekin puolelle pyörittäsuunnasta riippumatta. Uudet hammaslevyt kääntävät enemmän kivennäismaata kunnan päälle, mikä tuottaa istutuspaikkoja myös kuusen istutukseen. Hammaslevyjen käyttöikä on pitkä, ja ne on kiinnitetty ruuvikiinnityksellä vaihtamisen helpottamiseksi ja nopeuttamiseksi.

Rakenne

Bracke T28.a:n aisojen vetopiste on alhaalla, joten lautanen seuraa tarkasti maanpinnan muotoja. Ylikuormitusolosuhteissa aisat pääsevät liikkumaan sivusuunnassa ja lautanen voi kääntyä pystyakselinsa ympäri. Hydraulimoottori kääntää lautasten kulmaa kierukkavaihteen kautta. Anturi tunnistaa lautaskulman asennon ja huolehtii siitä, että lautasten kulma pysyy säädettyinä. Bracke T28.a voidaan varustaa keskusvoitelulla.

Ohjausjärjestelmä

Bracke T28.a on varustettu omalla ohjausjärjestelmällä, minkä ansiosta se on helppo asentaa erilaisiin peruskoneisiin. Uuden näytön ansiosta järjestelmä on helppokäyttöinen. Kuljettajan on helppo seurata äkeen toimintoja näytön kautta. Laitteen anturit antavat tietoja esimerkiksi peruskoneen nopeudesta ja -kaltevuudesta, lautasten kulmasta ja aisojen asennosta. Lautasten kulmaa voi säätää manuaalisesti, tai ohjausjärjestelmä voidaan asettaa säätämään sitä automaattisesti kaltevuuden mukaan. Bracke T28.a -äkeessä on kahdeksan vapaasti ohjelmoitavaa muokkausohjelmaa. Ohjausjärjestelmä laskee muokatun maan alan ja ajatun matkan sekä kohdekohtaisesti että yhteensä sekä pitää kirjaa työajasta. Bracke T28.a äkeessä on katkomuokkausmahdollisuus.

Bracke Forest AB

Svedjegatan 11, 843 31 Bräcke, Sweden

Puhelin: +46 (0) 693 105 75, info@brackeforest.com, www.brackeforest.com

Maanmuokkaus

Uusi tekniikka, jonka ansiosta kunnat voidaan kääntää kahteen eri suuntaan, tarjoaa monia etuja. Esimerkkejä:

- Paremmat mahdollisuudet ajaa konetta rinteiden suuntaisesti. Tulos paranee huomattavasti, kun molemmat lautaset voidaan säätää kääntämään kunnat alaspäin. Lisäksi T28.a ohjaa ajojen painatusta siten, ettei peruskone pääse liukumaan sivusuunnassa.
- Maanpinnan eroosioriski pienenee, jos koneella ajetaan rinteiden poikki sen sijaan, että ajettaisiin rinteiden suunnassa.
- Myös tasaisessa maastossa istutustiheys on tasaisempi.

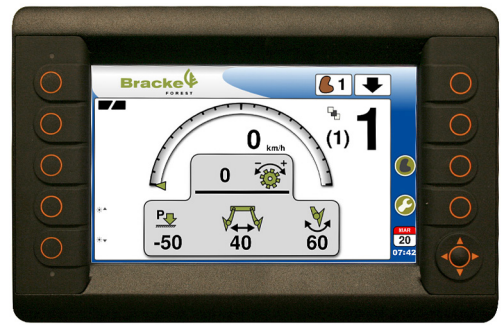

Näytöstä muutetaan mätätäjän asetuksia ja luetaan esim. työmaatietoja.

Tekniset tiedot

| | |
|-------------------|--|
| Peruskone | Kuormatraktori/juontotraktori 16–20 tonnia |
| Paino | 3 900 kg |
| Lautaset | Halkaisija I 400 mm. Lautaskartion halkaisija 1000mm. Ruuvikiinnitteiset hammaslevyt |
| Hydraulipaine | 140 bar |
| Hydraulivirtaus | 100 l/min |
| Sähköjärjestelmä | 24V |
| Ohjausjärjestelmä | PLC-pohjainen |
| Lisävarusteet | Kylvölaite S35.a Lisäöljynjäähdytyn |

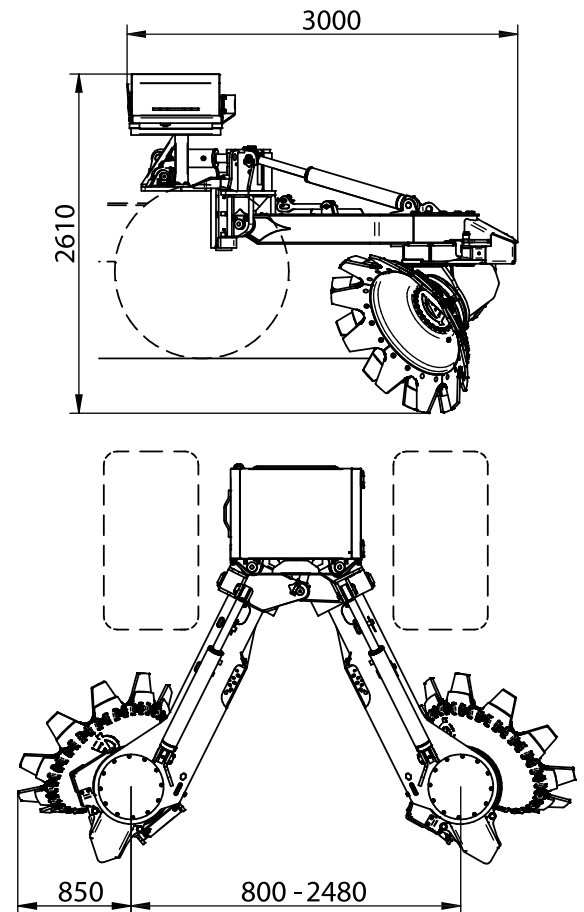

Bracke T28.a kuormatraktoriin asennettuna.



Muokauslautaset vaihdettavilla hampailla.



Bracke T28.a muodostaa istutuspaikat kaksinkerroin käännetyistä kunnasta (T), kaksinkerroin käännetyistä kunnasta ja kivennäismaasta (H) tai kivennäismaasta (M).

Valtuutettu jälleenmyyjä

Uittokalusto Oy
Taitajantie 2, 57210 Savonlinna
Myynti Timo Räikkönen:

www.uittokalusto.fi
timo.raikkonen@uittokalusto.fi
040-5544125

